



## ADAPTER KIT

Codice prodotto	Product code:	<b>RE2C.038-000</b> ex codice KMD-263-000
-----------------	---------------	--

Motore	Engine:	M9T (Euro 4 – Euro 5)
Aria condizionata	Air conditioning:	SI – YES
Cilindri	Cylinders:	4
cm <sup>3</sup>	Cc:	2298
KW	KW:	74 – 92 – 107
CV	HP:	100 – 125 – 145
Compressore	Compressor:	SANDEN SD7H15 – SELTEC TM13 – TM15 – TM16 2GA 12V O’RING VERTICALE

**La gola interna del compressore deve essere tornita**

SANDEN SD7H15 – SELTEC TM13 – TM15 – TM16  
2 grooves 12V O’RING VERTICAL

**The internal groove of the compressor has to be turned**

Nota	Note:	Veicolo a TRAZIONE ANTERIORE con cambio manuale e robotizzato Vehicle with FRONT WHEEL DRIVE with manual and automatic gear box
------	-------	--

0	22.06.2010	Emissione Manuale
Rev.	Data	Descrizione delle modifiche



Azienda con sistema di qualità certificato ISO 9001:2008  
Company with certified quality system ISO 9001:2008

WEST AIRCON s.r.l.

Via Galileo Galilei n. 41 - 20060 PESSANO con BORNAGO (Milano) – Italy

**www.westaircon.com**

Tel. 0039 02 95742893

Fax 0039 02 95745477

e-mail: info@westaircon.com

**SICUREZZA**  
**SAFETY**

Prima di procedere all'installazione del nostro prodotto, Vi preghiamo di prestare attenzione ai seguenti punti:

- verificare che il prodotto acquistato sia idoneo all'utilizzo, confrontando i dati tecnici del Vostro veicolo
- verificare che non vi siano parti mancanti, controllando la part-list allegata
- utilizzare occhiali protettivi e togliere collane, orologi, anelli che potrebbero provocare lesioni o danni a cose e persone durante l'installazione
- utilizzare le chiavi dinamometriche che consentono un corretto serraggio della bulloneria

Before starting to assembly our product, please keep attention to the following:

- verify that the purchased product fits on your vehicle, controlling the technical data
- verify the contents of the adapter kit, controlling the enclosed part-list
- use protective goggles. Do not wear items such as chains, watches, etc, which could cause injury or damage things and person during the installation
- use dynamometric keys in order to apply the correct tightening torque.

**NORME GENERALI PER LA CORRETTA INSTALLAZIONE ED IL PERIODICO CONTROLLO**  
**GENERAL SPECIFICATIONS FOR THE CORRECT INSTALLATION AND PERIODICAL MAINTENANCE****TABELLA GENERALE SERRAGGIO BULLONI (serraggio in Nm)**  
**GENERAL TORQUE CHART METRIC HARDWARE (Torque in Nm)**

M-6	M-8	M-10	M-12	M-12(1,5)	M-14	M-16
13,7	28	49	88	108	137	215

**NOTA:** Usare Loctite 603 se le parti sono direttamente filettate nel blocco motore. Usare Loctite 243 per le altre parti. E' molto importante pulire le filettature delle parti che saranno fissate con il collante, come olio e grasso. Si raccomanda di controllare il tiraggio dei bulloni dopo i primi 3.000 km e successivamente ogni 20.000 km.

**NOTE:** Use Loctite 603 if parts are fitted directly on the engine block. Use Loctite 243 for other location. It is very important to keep off any foreign matter from the parts to be fixed with Loctite as well as oil and grease. We recommend to check the tightness of the mounting bolts after the first 3.000 kms and every 20.000 kms.

**ISPEZIONE E TENSIONAMENTO DELLA CINGHIA**

Come per altri pezzi di ricambio le cinghie auto devono essere regolarmente controllate: sia loro condizione sia il tensionamento.

**Cinghie trapezoidali**

Le cinghie trapezoidali devono essere controllate per quanto riguarda la tendenza alla crepatura, all'indurimento e allo sfregamento. Bisogna controllare l'usura del lato inferiore della cinghia, se sono lucide o se ci sono dei punti caldi.

**Cinghie multiple**

Anche le cinghie multiple richiedono un controllo delle crepe. Specialmente bisogna controllare se ci sono delle nervature mancanti.

**Tensionamento**

Bisogna misurare la corretta tensione della cinghia con il tensiometro. Se la cinghia non è messa in tensione correttamente, può scivolare sotto accelerazione. Questa causa una maggiore usura ed una minore durata di vita. Se il tensionamento della cinghia è troppo elevato, può rovinare i cuscinetti della puleggia o gli alberi di trasmissione. Il tensionamento dipende dal tipo di cinghia.

**INSPECTION AND BELT TENSIONING**

As with other replacement parts automotive belts should be regularly inspected to check their condition and tensioning.

**V-belts**

V-belts are to be examined for hardening, cracking or fraying. The underside of the belt should be checked for wear such as glazing or hot spots.

**Multiribbed belts**

Multiribbed belts also require examination for possible belt cracks. Special attention must be paid to any signs of missing rib sections.

**Belt tensioning**

Always confirm that the correct tension has been applied by using a belt tensioning gauge. If the belt is not correctly tensioned it can slip under acceleration or load. This causes increased wear and reduced life. If the belt tensioning is too tight, it may damage the pulley bearings or the transmission group. Belt tensioning depends on the particular type of belt.

*In caso di installazione dei nostri prodotti in Paesi particolarmente esposti ad agenti atmosferici corrosivi (quali acqua e sale su strade ghiacciate) si raccomanda l'uso di carter di protezione motore.*

*In case of installation of our products in countries particularly exposed to atmospheric agents (as water or salt on iced roads) we recommend to use engine protection carters.*

**IMPORTANTE!**

DURANTE LA FASE DI MONTAGGIO DI TUTTI I KIT SI CONSIGLIA DI INSERIRE I BULLONI FORNITI NELLE POSIZIONI INDICATE DAI NOSTRI SCHEMI DI MONTAGGIO AVENDO CURA DI METTERLI A PACCO SENZA BLOCCARLI. SOLAMENTE A MONTAGGIO ULTIMATO SI DEVE PROCEDERE AL GIUSTO BLOCCAGGIO DI TUTTE LE VITI CHE FISSANO IL KIT MOTORE.

**WARNING!**

DURING THE INSTALLATION OF ALL OUR ENGINE KITS, WE RECOMMEND YOU TO INSERT ALL THE SCREWS IN THE POSITIONS INDICATED KEEPING ATTENTION TO DON'T LOCK THEM BEFORE HAVING FINISHED ALL THE ASSEMBLING OPERATIONS.  
ONLY AT THE END OF THE WORK PLEASE LOCK CORRECTLY ALL THE BOLTS.

1. Posizionare il veicolo su un ponte sollevatore;  
Lift the vehicle;
2. Scollegare la batteria;  
Disconnect the battery;
3. Togliere ed eliminare le tre viti originali indicate in foto n. 1;  
Remove the eliminate the three original screws indicated in photo no. 1;
4. Scollegare il tubo intercooler, togliere ed eliminare le tre viti TE originali del collettore aspirazione (foto n. 2);  
Disconnect the intercooler hose, remove and eliminate the 3 original screws of the induction manifold (photo no. 2);

Foto n. 1



Foto n. 2



5. Allentare le viti che servono per lo spostamento del cablaggio, rimuovere il gancio per sollevamento motore ed eliminare le due viti originali (foto n. 3);  
Loose the screws that serve to move the cable, remove the hook for the lifting of the engine and eliminate the two original screws (photo no. 3);
6. Allentare il TE originale che fissa il carterino in plastica di protezione sotto la pompa del servosterzo e ritagliare come indicato in foto n. 4 e poi rimontarlo;  
Loose the original screw that fix the plastic protection carter under the power steering pump and cut it as indicated in photo no. 4 and reassemble it;
7. Togliere la cinghia PV originale 7PK 1975 e il tendicinghia originale;  
Remove the original PV belt 7PK 1975 and the original tightener;

Foto n. 3

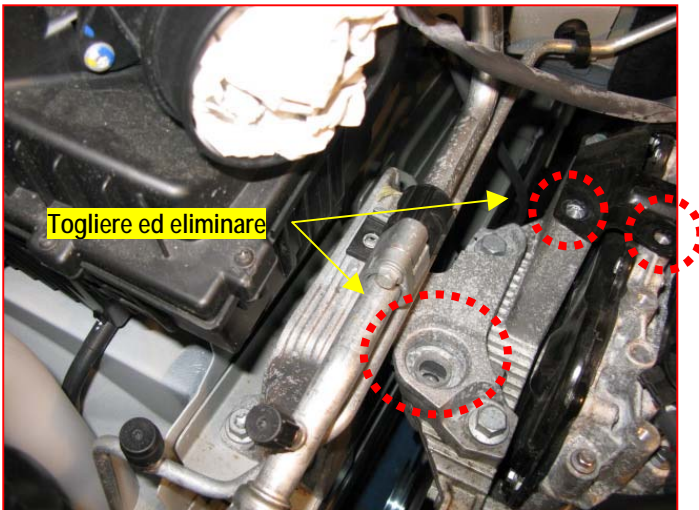
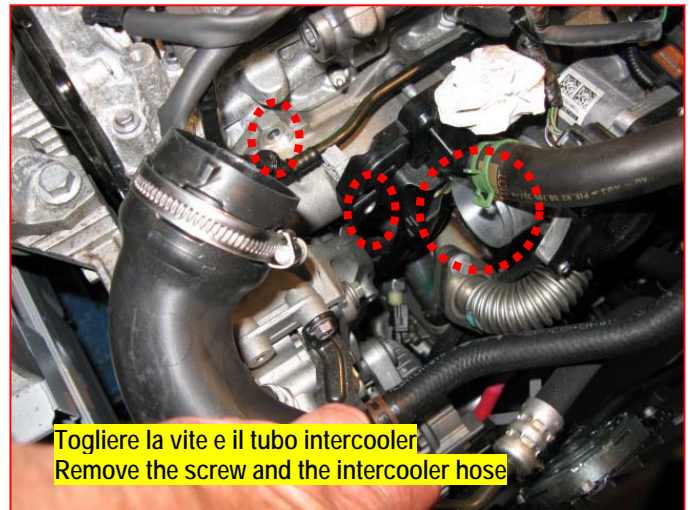

Foto n. 4



8. Togliere ed eliminare le due viti originali che fissano l'alternatore (foto n. 5);  
Remove and eliminate the two original screws that fix the alternator (photo no. 5);
9. Togliere ed eliminare la vite TE originale indicata in foto n. 6. Togliere la puleggia della pompa servosterzo;  
Remove and eliminate the original screw indicated in photo no. 6. Remove the power steering pulley;
10. Togliere ed eliminare le due viti TE originali che fissano il compressore A/C (foto n. 7);  
Remove and eliminate the two original screws that fix the a/c compressor (photo no. 7);

Foto n. 5

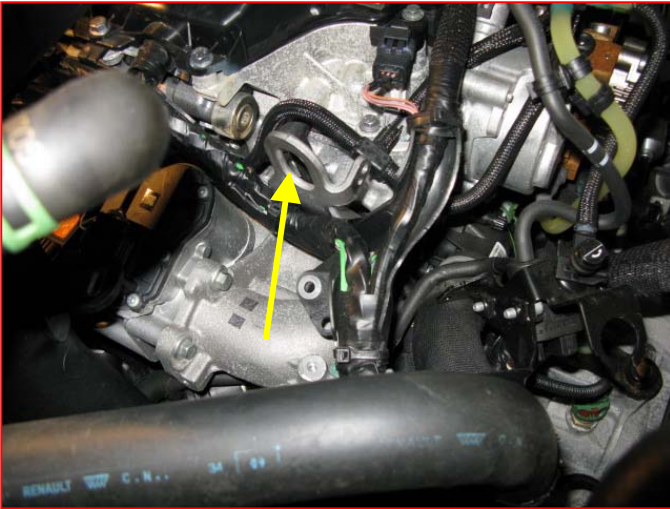

Foto n. 6



Foto n. 7



Foto n. 8



11. Staccare il tubo intercooler (foto n. 8);  
Remove the intercooler hose (photo no. 8);
12. Staccare il tubo intercooler lato destro e la vite TE originale che fissa l'intercooler (foto n. 9 e n. 10);  
Remove the intercooler hose right side and the original screw that fix the intercooler (photo no. 9 and no. 10);

Foto n. 9

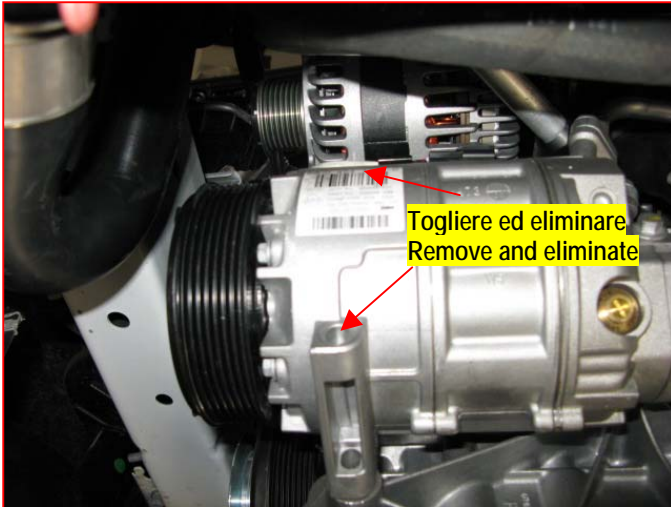

Foto n. 10

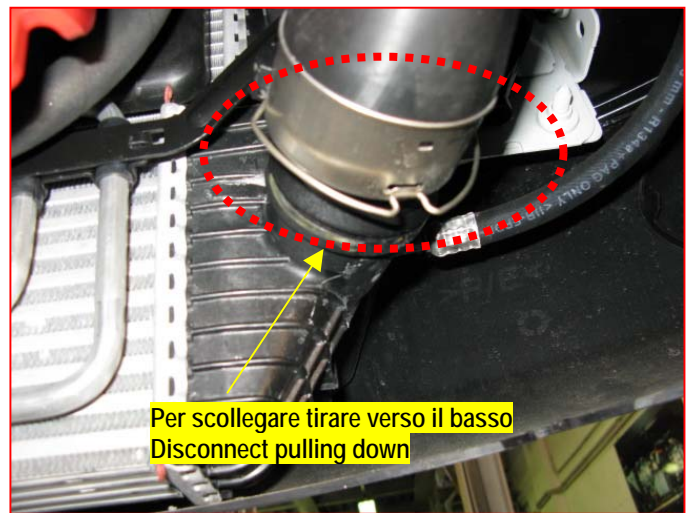

13. Montare il supporto tendicinghia "A" (codice KMD-263-001) utilizzando le due viti TCEI 8 x 110 (foto n. 11).  
Non bloccare;  
Assemble the tightener support bracket "A" (code KMD-263-001) using the two socket head screws 8 x 110 (photo no. 11). Do not lock;

14. Montare la puleggia motore fornita (codice KMD-263-011) e chiudere con la vite speciale fornita codice KMD-263-012 (foto n. 12) utilizzando una goccia di Loctite;  
Assemble the supplied drive pulley code KMD-263-011 and lock it with the special supplied screw code KMD-263-012 (photo no. 12) using a drop of Loctite;

Foto n. 11



Foto n. 12



15. Montare il supporto "B" (codice KMD-263-020) prima con la vite TE 8 x 140 ed il distanziale  $\varnothing$ e 18  $\varnothing$ i 8,5 h 34mm come indicato in foto n. 13. Girare poi il supporto "B" verso l'alto e inserire la vite TE 8 x 130 e il relativo distanziale  $\varnothing$ e 18  $\varnothing$ i 8,5 h 24mm mettendo a pacco senza bloccare (foto n. 14);  
Assemble the support "B" (code KMD-263-020) before using the screw M. 8 x 140 H.H. screw and spacer  $\varnothing$ e 18  $\varnothing$ i 8,5 h 34mm as indicated in photo no. 13. Turn in the high side after this operation the support "B" and insert the screw M. 8 x 130 and the spacer  $\varnothing$ e 18  $\varnothing$ i 8,5 h 24mm. Don't lock (photo no. 14);

Foto n. 13

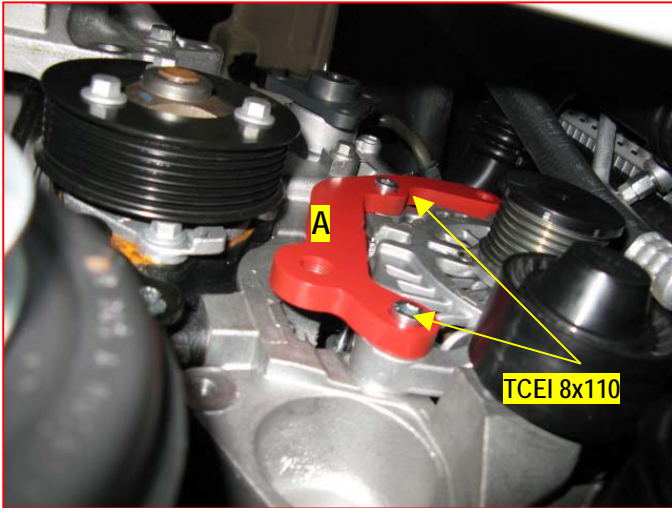

Foto n. 14



16. Montare il puntone "C" (codice KMD-263-030) con la vite TE 10 x 25 (foto n. 15) e la vite TE 10 x 45 (foto n. 16);  
Assemble the strut "C" (code KMD-263-030) with the M. 10 x 25 H.H. screw (photo no. 15) and the M. 10 x 45 H.H. screw (photo no. 16);

Foto n. 15

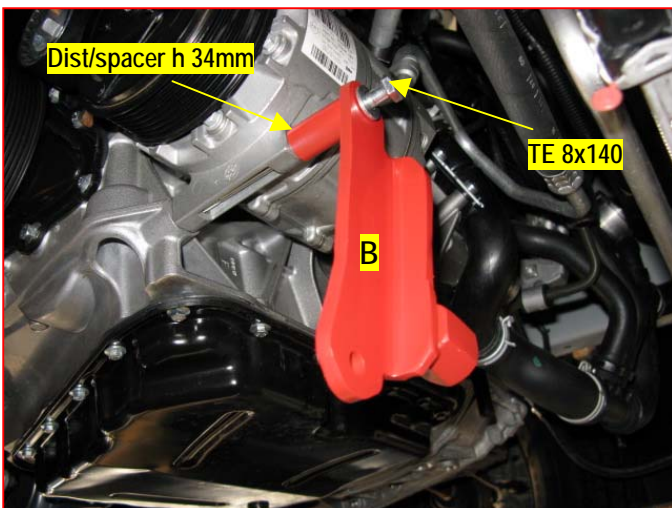
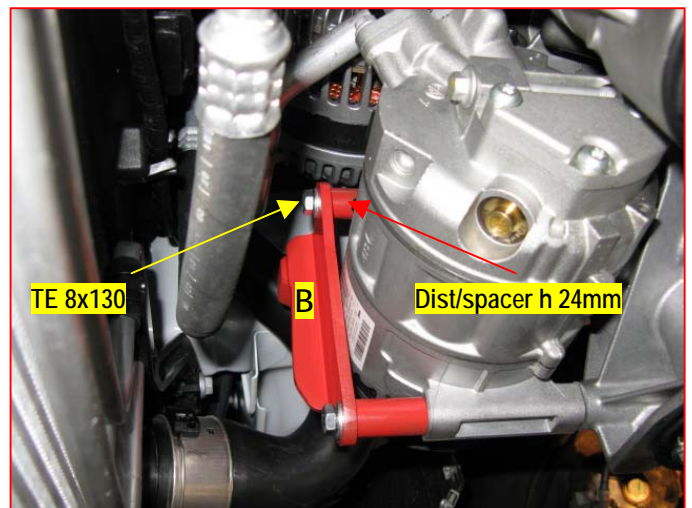

Foto n. 16



17. Montare il supporto compressore "D" (codice KMD-263-002) inserendo per primo la vite TE 10 x 70 x 1,5 e in seguito le 2 viti TE 10 x 35 x 1,5, mettere a pacco senza bloccare (foto n. 17 e n. 18);  
Assemble the compressor support "D" code KMD-263-002 and insert before the M. 10 x 70 H.H. screw and after the two M. 10 x 35 H.H. screws, without locking (photo no. 17 and no. 18);

Foto n. 17

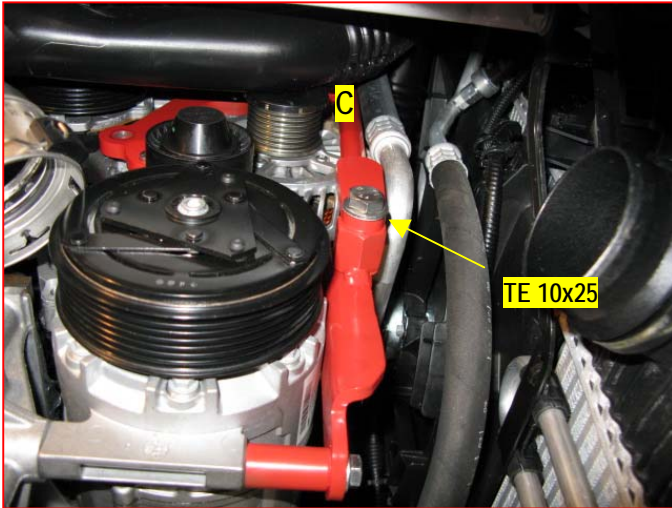
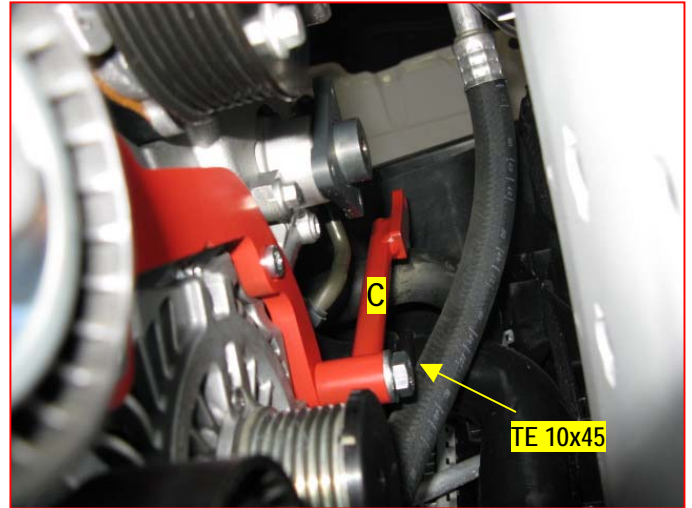

Foto n. 18





18. Montare il supporto "E" (codice KMD-263-006) utilizzando le viti TE 8 x 40 e TE 8 x 25 (foto n. 19) e BLOCCARE;  
Assemble the support "E" (code KMD-263-006) using the M. 8 x 40 and M. 8 x 25 H.H. screws (photo no. 19) and LOCK;
19. Montare il supporto "F" (codice KMD-263-005) con le due viti TCEI 8 x 35 (foto n. 20) e BLOCCARE;  
Assemble the support "F" (code KMD-263-005) with the two socket head screws 8 x 35 (photo no. 20) and LOCK;

Foto n. 19



Foto n. 20



20. Montare il compressore assieme al supporto "G" (codice KMD-263-010) ed "H" (codice KMD-263-040) utilizzando la bulloneria indicata nel disegno (foto n. 21);  
Assemble the compressor with the support "G" (code KMD-263-010) and "H" (code KMD-263-040) using the screws indicated in the drawing (photo no. 21);

Foto n. 21

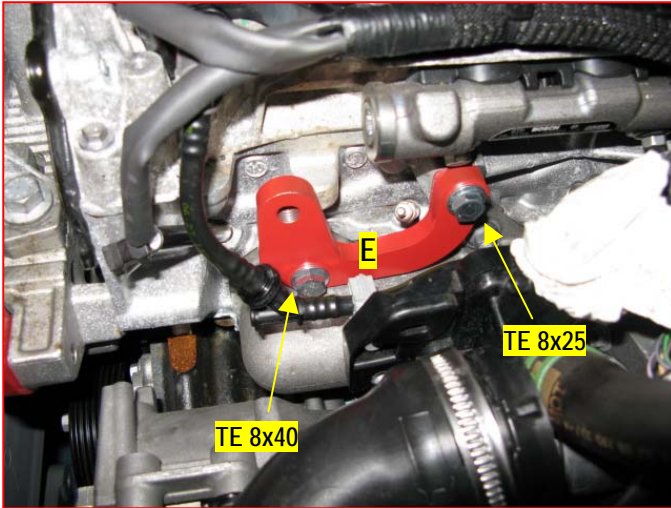
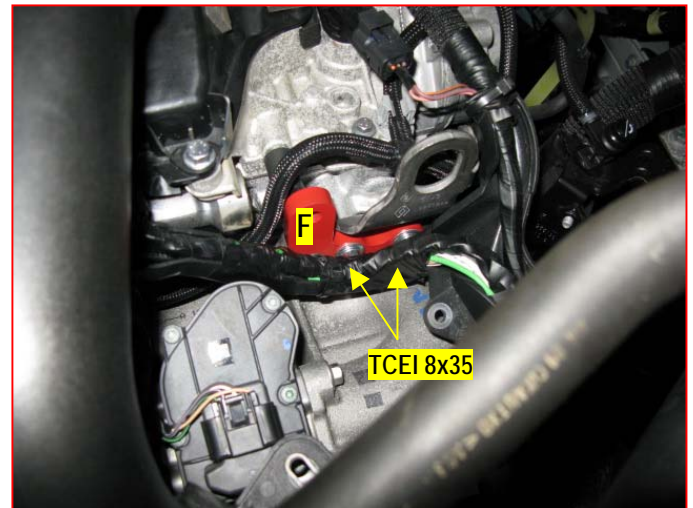

Foto n. 22



21. Mettere a pacco la vite TE 10 x 30 del supporto "G" e BLOCCARE la vite TE 10 x 45 che lo fissa al supporto "E" (foto n. 21);  
Place the M. 10 x 30 H.H. screw of the support "G" and LOCK the M. 10 x 45 H.H. screw that fix it to the support "E" (photo no. 21);

22. BLOCCARE le due viti TE 10 x 35 che fissano il compressore al supporto "D";  
LOCK the two M. 10 x 35 H.H. screws that fix the compressor to the support "D";

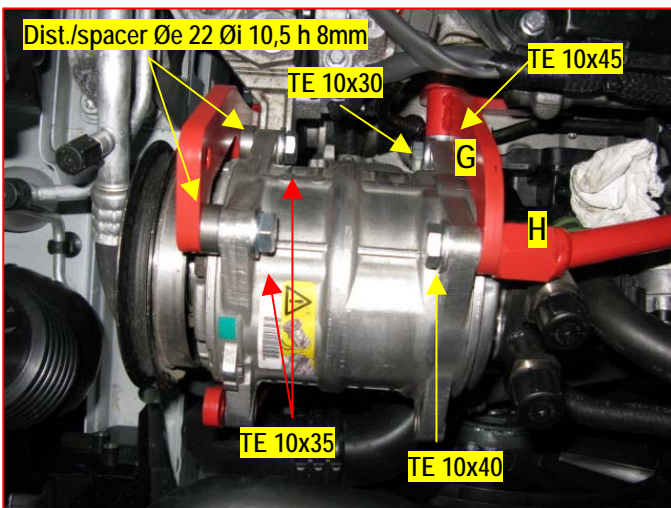
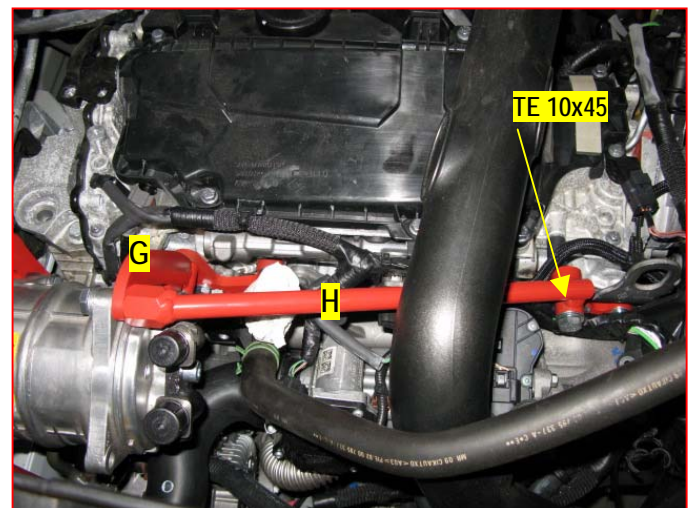
23. Montare il supporto "L" (codice KMD-263-003) con le viti TE 8 x 30 e TE 8 x 50 e il distanziale "M" composto dai due distanziali uniti misura:  $\varnothing 25 \varnothing i 12,5 \text{ h } 18,5 \text{ mm} + \varnothing 26 \varnothing i 12,5 \text{ h } 95 \text{ mm}$  con la vite TE 12 x 170 x 1,75.  
BLOCCARE (foto n. 23);  
Assemble the support "L" (code KMD-263-003) with the M. 8 x 30 and M. 8 x 50 H.H. screws and the two spacers "M" assembled together measure:  $\varnothing 25 \varnothing i 12,5 \text{ h } 18,5 \text{ mm} + \varnothing 26 \varnothing i 12,5 \text{ h } 95 \text{ mm}$  with the M. 12 x 170 H.H. screw.  
LOCK (photo no. 23);



Foto n. 23

24. Montare il puntone "N" (codice KMD-263-050) con la vite TE 10 x 45 come indicato in foto n. 24 e n. 25);  
Assemble the strut "N" (code KMD-263-050) with the M. 10 x 45 H.H. screw as indicated in photos no. 24 and no. 25;

Foto n. 24

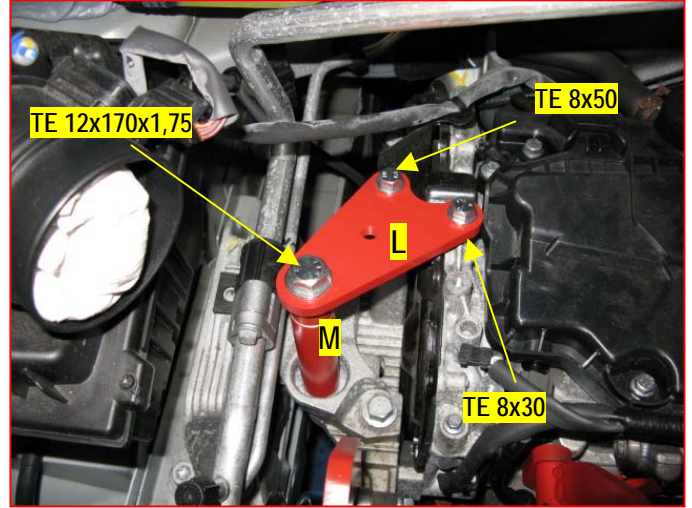

Foto n. 25



25. Montare la vite TE 10 x 30 x 1,5 tra l'orecchia esterna del compressore e il puntone "C" (foto n. 21);  
Assemble the M. 10 x 30 H.H. screw between the external compressor's ear and the strut "C" (foto no. 21);

26. BLOCCARE TUTTE LE VITI MONTATE CHE FISSANO IL KIT MOTORE;  
LOCK ALL THE ASSEMBLED SCREWS THAT FIX THE ENGINE KIT;

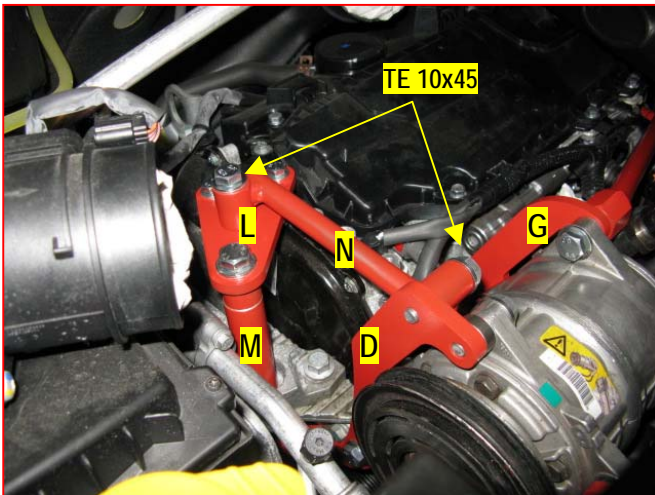
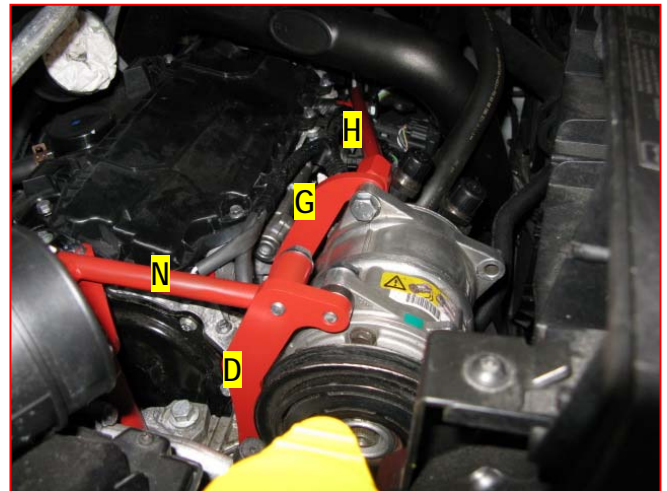
27. Bloccare il tendicinghia originale con la spina fornita 4 x 45 nella posizione di massima tensione. Rimontare la cinghia originale 7PK 1975 e togliere la spina;  
Lock the original tightener using the supplied spin 4 x 45 in the position of maximal tension. Foto n. 27  
Reassemble the original belt 7PK 1975 and remove the spin;

28. Montare il tendicinghia "P" con la cinghia 13 x 1360 (foto n. 26);  
Assemble the tightener "P" with the belt 13 x 1360 (photo no. 26);

29. Montare la puleggia piana diametro 70mm (foto n. 27), tendere la manovella e bloccare;  
Assemble the plain pulley diameter 70mm (photo no. 27), stretch the winch and lock;

30. Ricollegare la batteria, avviare il motore per 15/20 minuti, verificare nuovamente il corretto tensionamento delle cinghie, la bulloneria ed eventuali interferenze.  
Reconnect the battery, start the engine for 15/20 minutes and verify once again the correct stretching of the belts and the correct locking of all bolts and nuts and if there are interferences.

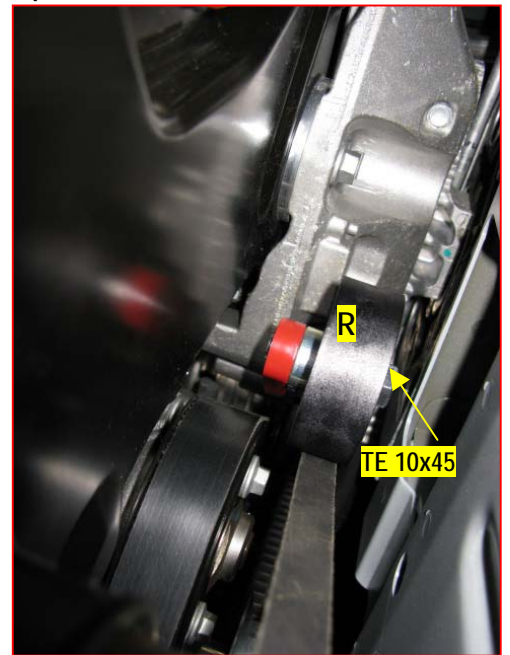
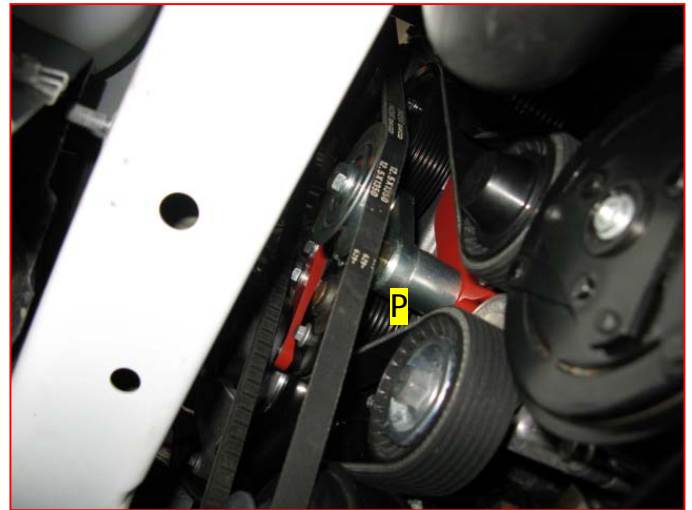

**ATTENZIONE! WARNING!**

A fine lavoro è molto importante verificare:

- Il corretto serraggio dei bulloni;
- Il corretto tensionamento della cinghia.

Dopo i primi 2.000 km si rende necessario ricontrollare quanto sopra detto.

Ogni 30.000 km percorsi OCCORRE PORTARE IL VEICOLO IN OFFICINA PER UN CONTROLLO GENERALE.

*Si raccomanda di togliere la cinghia e far girare manualmente le pulegge per verificare il gioco e la rumorosità dei cuscinetti. Rimontare la cinghia e tenderla nuovamente.*

L'incunanza di tali punti rende totalmente esonerata la West Aircon dal riconoscimento della garanzia.

At the end of the work is important to control:

- The correct tightening torque;
- The correct belt tension.

After the first 2.000 km is necessary to control the above-said.

Every 30.000 km STOP THE VEHICLE AND MAKE A NORMAL MAINTENANCE.

*We advise to remove the belt and turn manually the pulleys to verify the clearance and the noise of the bearings. Assemble the belt and stretch it.*

Warranty is not valid if these point are not respected.

Allegato/Enclosed:

3	26/06/2010	Disegno D'Assieme - Drawing
Rev.	Data	

**ITALIANO**

7.1. Tutti i prodotti commercializzati da West Aircon sono costruiti e selezionati secondo rigorosi criteri qualitativi e West Aircon ne garantisce la genuinità e le caratteristiche.

Tutti i prodotti commercializzati da West Aircon, sono coperti da garanzia di 24 mesi (decorrenti dal momento della consegna) per i difetti di conformità. Per fruire dell'assistenza in garanzia, il Cliente dovrà conservare la fattura (e il documento di trasporto) che riceverà insieme ai beni acquistati.

7.2. Se, a seguito di richiesta di intervento in garanzia, il difetto dovesse risultare non coperto dalla garanzia medesima o non dovesse risultare alcun difetto di conformità, saranno addebitati al Cliente gli eventuali costi di verifica e ripristino richiesti, nonché i costi di trasporto, se sostenuti da West Aircon.

7.3. La garanzia di 24 mesi si applica al prodotto che presenti un difetto di conformità, purché lo stesso sia utilizzato correttamente, nel rispetto della sua destinazione d'uso e di quanto previsto nella documentazione tecnica allegata che viene inserita in ogni confezione in una con al merce.

Sono in ogni caso esclusi da garanzia:

- il deterioramento normale di ogni parte, la normale manutenzione dei componenti e i materiali usati per tale operazione;
- i reclami di lavori sorgenti da prodotti difettosi senza l'offerta di sostituzione del Produttore;
- i difetti per merce sostituita non fornita dalla West Aircon.

7.4. Nel caso il materiale compravenduto sia costituito da *"staffaggio compressore per la refrigerazione industriale"* da installarsi su veicoli, West Aircon segnala che il materiale stesso sarà – per sua natura - soggetto a vibrazioni, urti ed usura con conseguente necessità di periodico controllo di normale manutenzione.

West Aircon raccomanda, al termine dell'installazione del materiale compravenduto di verificare il corretto serraggio dei bulloni e il corretto tensionamento della cinghia.

West Aircon non risponderà di eventuali danni conseguenti al non corretto montaggio del materiale come da istruzioni contenute nell'imballaggio e comunque pubblicate sul sito <http://www.westaircon.com>.

Per qualsiasi tipo di materiale fornito, il Cliente decade automaticamente dalla garanzia qualora - senza il preventivo consenso scritto di West Aircon - intervenga direttamente, o per il tramite di terzi, sul materiale venduto e asseritamente difettoso, ovvero non vengano impiegati componenti originali forniti da West Aircon.

7.5. West Aircon consegna altresì, in una con la merce compravenduta, un *"modulo di ritorno merce in garanzia"* nonché un libretto su cui riportare gli appositi tagliandi di controllo e manutenzione da effettuarsi ogni 30.000 km di percorrenza del veicolo e comunque ogni qual volta il veicolo sia soggetto a incidenti, urti o usura straordinaria (come ad esempio in caso di prevalente utilizzo del veicolo su strade sterrate o dissestate).

Tali controlli e manutenzioni devono essere effettuati presso una officina competente in ordine all'installazione di staffaggi per compressori per la refrigerazione e da essa timbrati e firmati.

Ogni tagliando di controllo e manutenzione dovrà inderogabilmente essere corredato della relativa fattura/ricevuta di pagamento.

Si segnala la completa differenza ed autonomia dei tagliandi relativi al veicolo, rispetto ai tagliandi relativi allo staffaggio per compressori.

Il cliente non potrà mai opporre a West Aircon i tagliandi, i controlli e le manutenzioni effettuati in ordine alla garanzia del veicolo, essendo opponibili a West Aircon solo i tagliandi di controllo e manutenzione del materiale compravenduto.

7.6. Le richieste di garanzia saranno ammissibili e di conseguenza vagliate solo ed esclusivamente se la merce resa sarà accompagnata da:

- fattura di acquisto e relativo documento di trasporto;
- modulo di ritorno merce in garanzia completo in ogni sua parte e sottoscritto dal richiedente;
- libretto di tagliandi/manutenzioni correttamente compilato e attestante gli avvenuti controlli ogni 30.000 km.;
- fatture relative a detti interventi di controllo e manutenzione.

Ogni richiesta di garanzia che non soddisfi tutte le sopra citate inderogabili richieste, non abilita il richiedente ad alcun intervento in garanzia. Le parti di ricambio richieste prima della verifica della difettosità del materiale, saranno fatturate in attesa del reso per ispezione. West Aircon provvederà allo storno totale o parziale di tali fatture solamente se e quando i particolari verranno da West Aircon dichiarati difettosi. Nel caso West Aircon abbia sostenuto spese in ordine alla restituzione del materiale in garanzia, tale importo potrà essere fatturato al richiedente.

7.7. In caso di vendita del materiale a rivenditori e/o intermediari e/o installatori che rivenderanno e/o installeranno il materiale fornito da West Aircon su veicoli di terzi, il cliente è obbligato a trasmettere al terzo, in una con la vendita e/o installazione del materiale il modulo di ritorno della merce in garanzia e il libretto dei tagliandi di cui al punto 7.5.

Il cliente è tenuto altresì ad informare il terzo di tutti gli obblighi e le condizioni che disciplinano le riparazioni o sostituzioni in garanzia di cui al presente punto 7 (da 7.1. a 7.11.).

Nel caso il cliente non ottemperi agli obblighi di cui al presente punto 7.7. ovvero il terzo non rispetti le condizioni e gli obblighi che disciplinano le riparazioni o sostituzioni in garanzia e – in particolare – se non ottemperi all'obbligo di regolare tenuta e esibizione dei tagliandi di manutenzione con relativa documentazione accessoria nei termini di cui al punto 7.6., West Aircon avrà diritto di rifiutare l'intervento in garanzia. Nel caso West Aircon abbia sostenuto spese in ordine alla restituzione del materiale in garanzia, tale importo potrà essere fatturato al richiedente.

7.8. In caso di corretta e completa richiesta di intervento in garanzia e in caso di riscontro di difetto di conformità, West Aircon provvederà, senza spese per il Cliente, al ripristino della conformità del prodotto mediante riparazione/sostituzione o alla riduzione del prezzo, fino alla risoluzione del contratto.

In caso di sostituzione di singole componenti, per le componenti sostituite non decorre un nuovo termine di garanzia.

7.9. Nessun danno può essere richiesto a West Aircon per eventuali ritardi nell'effettuazione di riparazioni o sostituzioni di prodotti in garanzia.

7.10. Nei casi in cui l'applicazione delle garanzie preveda la restituzione del prodotto, il bene dovrà essere restituito dal Cliente nella confezione originale, completa in tutte le sue parti (compresi imballo ed eventuale documentazione e dotazione accessoria: manuali, cavi, parti ecc...).

7.11. Il cliente è edotto da West Aircon che il materiale compravenduto non viene prodotto dalla società costruttrice del veicolo e che in taluni casi, la sua installazione potrebbe far perdere in tutto o in parte la garanzia del produttore del veicolo stesso. Poiché la scelta di installare il materiale sul veicolo viene adottata unicamente dal cliente pienamente edotto delle circostanze che tale installazione comporta, West Aircon non risponderà mai in nessun caso di alcun tipo di danno, esborso, detrimento, perdita di garanzia che derivasse dall'installazione del materiale compravenduto sul veicolo cui esso è destinato.

---

**ENGLISH**

7.1. West Aircon guarantee that all products are genuine and manufactured with high level quality standard. Warranty is valid for 24 months from the date of sale for all detective mechanical parts due to construction faults. The Customer has to keep the Delivery Note and the Invoice of the purchased goods during warranty period.

7.2. In case of warranty claim, if the defect results not covered by warranty or should result any construction fault, West Aircon will debit to the Customer the parts substituted and the working hours.

7.3. The 24 months warranty is applied on product that has construction faults, if the same is correctly used, as indicated in the technical information sent in the package with the goods.

In any case are excluded from warranty:

- Fair wear and tear of any part, normal maintenance service item and the parts and materials used in connection with this procedure;
- Labour claims arising from product fault unless offered by the Supplying Manufacturer;
- Defects in replacement parts not supplied by West Aircon.

7.4. If the purchased goods are "*compressor bracket for refrigeration*" to be installed on vehicle, West Aircon advises that this product – for its kind – is subject to vibrations, impacts and wear and is necessary to make periodical normal maintenance.

West Aircon recommends to control, at the final assembly operations, the correct locking of all bolts and the correct stretch of the belt.

West Aircon shall not be responsible for the non correct installation of the product as for the technical instructions placed in the box or visible at <http://www.westaircon.com>.

For any kind of supplied materials, warranty is not valid if the Customer – without a written consent of West Aircon – act directly or by third-parties on the purchased goods, without using original components supplied by West Aircon.

7.5. West Aircon includes in the box, with the purchased goods, a "*Warranty return form*" and a "*Servicing book*" where is necessary to indicate all the maintenance services effected on the engine kit, every 30.000 km. of the vehicle and in case of accident, impacts or extraordinary wear (for example if the vehicle is used on rough roads).

These controls have to be made by a company that is competent in the installation/maintenance of engine kits and indicated in the a.m. booklet signed and stamped by the company.

Every maintenance service has to be complete with the invoice/receipt.

West Aircon advises the Customer of the difference from the normal vehicle maintenance (oil, brake, pad, etc.) and the maintenance of the compressor bracket, as it is a SPECIAL APPLICATION.

The Customer has to show to West Aircon all the maintenance services effected in case of warranty claim.

7.6. Warranty claims are accepted from West Aircon only if the returned goods are completed with:

- Purchase invoice and delivery note;
- Warranty return form complete with West Aircon authorization;
- Servicing book complete with maintenance services;
- Invoices/receipt of these maintenance services.

West Aircon will not accept claims if not completed of the above-mentioned items. Replacement parts will be invoiced, until such time that the faulty goods are inspected. Credit will only be issued if the goods are proved to be faulty.

7.7. In case of sale of the goods to jobber/middleman/installer, the Customer has to give to the vehicle's owner the warranty return form and the servicing book (point 7.5).

The Customer has to inform the final Consumer of all the warranty conditions indicated in the point 7 (from 7.1. to 7.11.).

If the Customer do not respect the warranty conditions clearly indicated, West Aircon reserves the right to refuse warranty claims.

7.8. In case of correct warranty claim West Aircon shall supply the Customer with new parts or with a new product, free of charge.

In case of replacement of product parts, the replaced parts shall not be covered by warranty.

7.9. West Aircon shall not be held responsible or liable of any damage/loss for delays during the repair operations or the parts replacement under warranty.

7.10. In case of goods returned under warranty, the product has to be sent back from the Customer in the original package, complete with all its parts (assembly instructions, servicing book...).

7.11. The Customer is informed by West Aircon that the engine kits are not produced by a related company manufacturer of the vehicle and that, in some cases, the application of these engine kits on the vehicle could be nullify partially or totally the warranty from the producer of the vehicle. As the choice to install the product on the vehicle is made by the Customer that is informed clearly by West Aircon about the warranty terms, West Aircon never will be responsible for any damages, disbursements, detriments, loss of warranty arising from the installation of the purchased goods on the vehicle.

## MODULO DI RITORNO MERCE IN GARANZIA – WARRANTY RETURN FORM

Data di compilazione della richiesta \_\_\_\_\_ Date of request: \_\_\_\_\_

**dati anagrafici cliente – customer:**

ragione sociale/company: \_\_\_\_\_

indirizzo/address: \_\_\_\_\_

Cap:/zip code: \_\_\_\_\_ città/city: \_\_\_\_\_

Prov./District: \_\_\_\_\_ e-mail: \_\_\_\_\_

Tel./phone: \_\_\_\_\_ Fax : \_\_\_\_\_

Modello veicolo: \_\_\_\_\_

Vehicle model: \_\_\_\_\_

Data montaggio kit motore: \_\_\_\_\_

Assembly date of engine kit: \_\_\_\_\_

Codice prodotto installato: \_\_\_\_\_ km. percorsi dal veicolo/vehicle km.: \_\_\_\_\_

Product code: \_\_\_\_\_ km of vehicle: \_\_\_\_\_

Il veicolo ha effettuato precedenti manutenzioni? Yes:  No:

Has the vehicle effected maintenance? \_\_\_\_\_

Se si, Allegare copia libretto tagliandi di controllo e manutenzione con relative fatture

If yes, enclose the servicing book with maintenance services and receipt/invoice

Libretto di manutenzione n.:

Servicing book no.: \_\_\_\_\_

**Problemi riscontrati/Problems:**

il kit motore non è conforme all'ordine effettuato - the adapter kit is not comply with the order

si è verificata un'erronea ordinazione di prodotto - the order effected is not correct

mancano alcuni particolari - shortness of particulars

indicare quali facendo riferimento ai codici riportati sul disegno - write them referring to the codes indicated on the drawing:

si è verificata la rottura di alcuni particolari – breaking of some particulars:

Si prega voler inviare questo modulo alla West Aircon al numero 02 95745477 la quale provvederà a rinviare lo stesso completo del numero di autorizzazione a rendere.

**Non verranno accettate merci se spedite in porto assegnato.**

Please send this form to West Aircon at the number +39-(0)2-95745477 and your company will receive it back complete with the number of authorization to return the goods.

**West Aircon will not accept the goods sent carriage forward.**

AUTORIZZAZIONE N. \_\_\_\_\_  
AUTHORIZATION NO. : \_\_\_\_\_